

www.scimic.net

CAMARA PTZ SNP 5321 H

SAMSUNG

Camara PTZ HD 32X

Cámara de alto rendimiento para su negocio de día y de noche, seguimiento de amplios espacios, con nivel de protección (Ip66) de la lluvia y el polvo. Zoom óptico de 32X, para exteriores.

Dimensiones

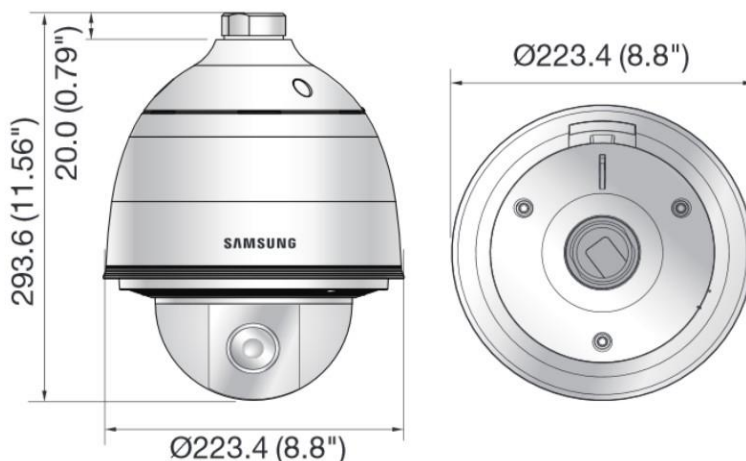

Especificaciones

AUDIO Y VIDEO

Sensor de Imagen	1/3" 1.3 MP CMOS
Resolución Horizontal	1.3Mpx
Pixeles efectivos	1,280 (H) x 1,024 (V), 1.3 M
Conf. de Imagen	Brillo, contraste, saturacion, etc.

MEDIO AMBIENTE Y ALIMENTACION

Alimentacion	24V AC ±10%, PoE+
Temperatura de Almacenaje	20° ~ +60
Temperatura	-30°C ~ +50°C
Humedad	10% ~ 89%
Grado de Proteccion	IP 66
Resistencia Vandalica	IK 10
Dimensiones	223.4 x 293.6mm
Peso	3.2 KG.

FUNCIONAMIENTO Y COMUNICACION

Comunicacion	Red (IP)
Compresion	H.264, MJPEG
Lentes	Zoom óptico 32X (f= 4.44~142.6mm) WiFi 802.11 b/g/n red inalám.
Video Inteligente	Desaparecer, Detección de audio, Detección de rostros
Zoom Digital	16x
Sistema de Sincronización	Interna
Iluminación	0.05Lux@F1.6(Color), 0.005Lux@F1.6(B/W)
Radio S/N	50 dB
Sistema de Escaneo	Progresivo
Salida de Video	CVBS:1.0Vpp/75
Audio	Bidireccional

OPCION PTZ

Pan / Tilt Range	360° Endless / 210° (-15° ~ 195°)
Pan / Tilt Speed	Preset : 700 /sec, Manual :
Precisión predefinida	±0.2°
Secuencia	Preset(255ea)